

UTILLAJES AUTOMOCIÓN CE**CARRO SOPORTE LLAVE IMPACTO DE 9 A 12 KG**

Carro soporte para llave neumática de impacto, facilita la labor para trabajos de reparación general, ampliamente utilizada en camiones, neumáticos y equipos pesados, Equilibrando el peso de la máquina, así el operario no soporta el peso de la llave neumática.

Fabricado en 2 modelos:

El modelo CSI-1 no dispone de sistema neumático

El modelo CSI-2 dispone de sistema neumático compuesto por:

- filtro regulador de presión del aire de entrada. ½" gas
- Enchufe rápido, para admisión de entrada del aire
- Enchufe rápido para salida de aire a la llave impacto
- Silenciador para salida del aire de la llave de impacto
- Con asiento para el operario
- NO SE INCLUYE LA LLAVE DE IMPACTO
- NO SE INCLUYE INSTALACIÓN, MANGUERA NEUMÁTICA DE LA LLAVE DE IMPACTO CON EL SISTEMA NEUMÁTICO

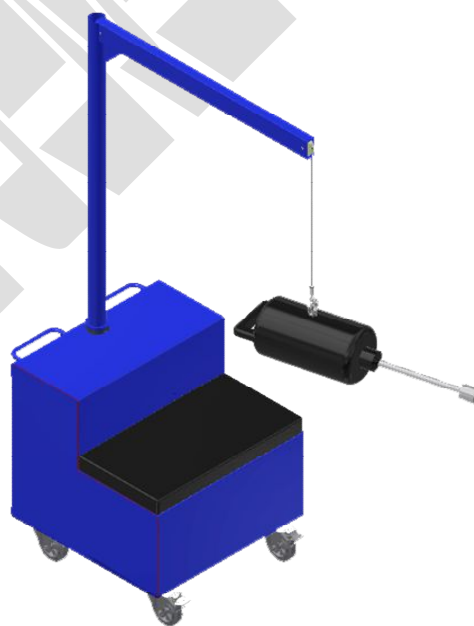
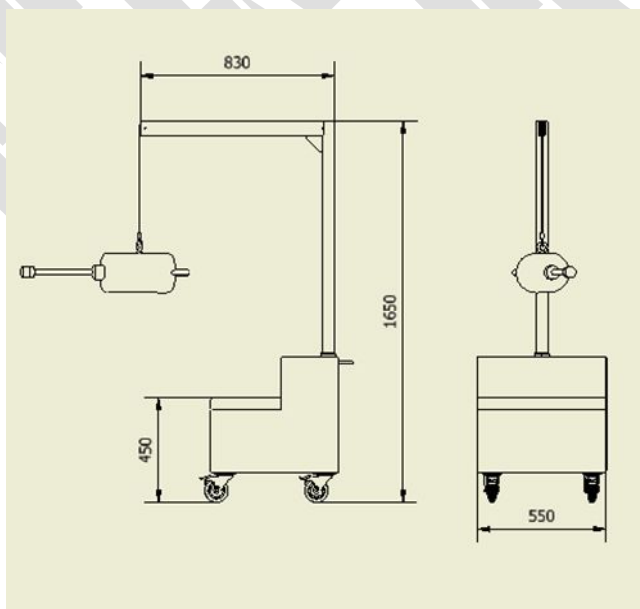
**CARACTERÍSTICAS**

MODELO CSI-1		MODELO CSI-2	
PESO MÁXIMO LLAVE	9 A 12 KG	PESO MÁXIMO LLAVE	9 A 12 KG
DESPLAZAMIENTO	4 RUEDAS GIRATORIAS FRENO	DESPLAZAMIENTO	4 RUEDAS GIRATORIAS FRENO
DIMENSIONES CARRO	550 X 850 X 1650 MM- 40 KG	DIMENSIONES CARRO	550 X 850 X 1650 MM – 40 KG
SISTEMA NEUMÁTICO	NO	SISTEMA NEUMÁTICO	SI
LLAVE DE IMPACTO	NO	LLAVE DE IMPACTO	NO