

UTILLAJES AUTOMOCION CE**CABALLETES HAT 528 -15 TM BR**

Caballetes soporte para usar en el apoyo de vehículos industriales con peso máximo de 10 TM. Es imprescindible para su uso observar las siguientes medidas de seguridad:

- La superficie de apoyo del caballete debe estar limpia y nivelada.
- apoyar el caballete en superficies duras como asfalto, hormigón, enlosados, etc., nunca en suelos de tierra u otros que no ofrecen resistencia adecuada al peso del vehículo
- El apoyo del vehículo sobre e caballete debe quedar centrado con el eje del mismo.
- poner el pasador de seguridad del bulón del extensible una vez posicionado el caballete en su altura.

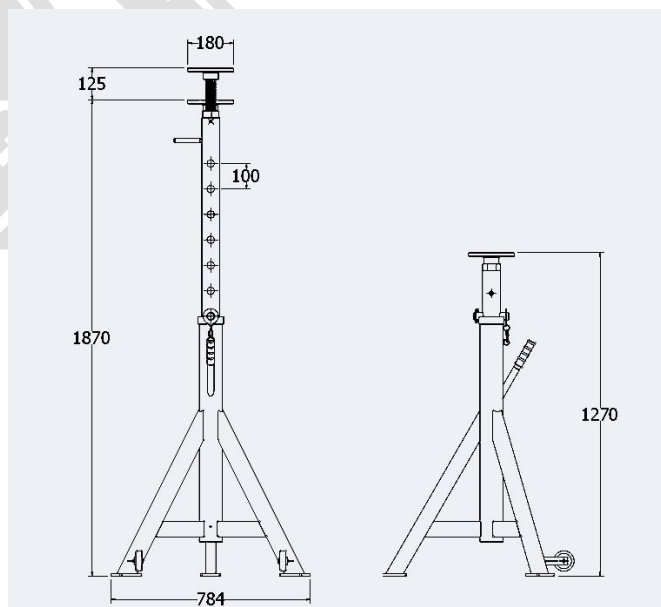

REFERENCIA	FUERZA MAX.	ANCHO	ALTURA MÍNIMA	ALTURA MÁXIMA	CARRERA HUSILLO	PESO	CABEZA BRIDA
CHR 521	15 T	790 MM	1270 MM	1870 MM	125 MM	45 KG	ACERO