

UTILLAJES AUTOMOCION CE**CABALLETES HR 10 TM**

Caballetes soporte para usar en el apoyo de vehículos industriales con peso máximo de 10 TM. Es imprescindible para su uso observar las siguientes medidas de seguridad:

- La superficie de apoyo del caballete debe estar limpia y nivelada.
- apoyar el caballete en superficies duras como asfalto, hormigón, enlosados, etc., nunca en suelos de tierra u otros que no ofrecen resistencia adecuada al peso del vehículo
- El apoyo del vehículo sobre el caballete debe quedar centrado con el eje del mismo.
- poner el pasador de seguridad del bulón del extensible una vez posicionado el caballete en su altura.

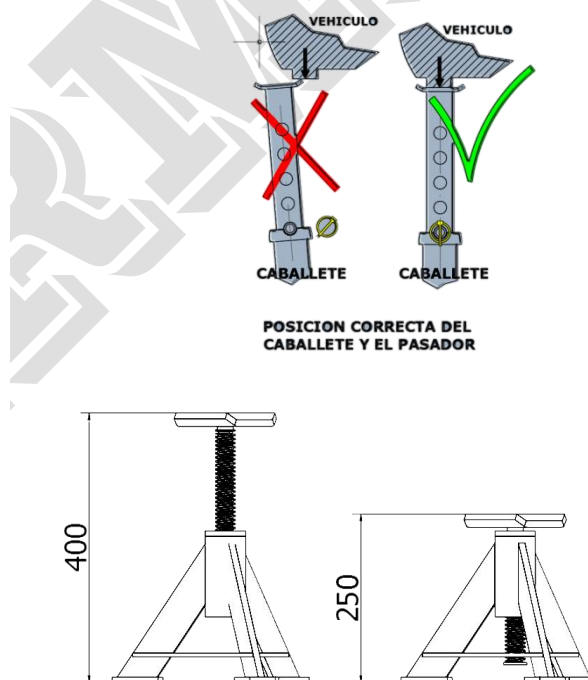

REFERENCIA	FUERZA	ANCHO	ALTURA MÍNIMA	ALTURA MÁXIMA	CARRERA	PESO	CABEZA
CHR 521	10 T	320 MM	290 MM	440 MM	150 MM	10 KG	ACERO
CHR 522	10 T	470 MM	445 MM	595 MM	150 MM	13 KG	ACERO
CHR 523	10 T	590 MM	680 MM	830 MM	150 MM	19 KG	ACERO
CHR 528	10 T	780 MM	1400 MM	1550 MM	150 MM	30 KG	ACERO